



Relevancia Global en la ISO

Global Relevance in ISO

Reunión Conjunta COPANT-PASC

Joint COPANT-PASC meeting

April 25, 2007 - Cartagena, Colombia

Carlos Santos Amorim Junior

ABNT - Diretor de Desenvolvimento e Informação

Developm. and Information Director





¿Que es Relevancia Global?

What is Global Relevance?

Definición de ISO/TMB:

“Relevancia Global es la característica deseada de una Norma Internacional de que ella podrá ser utilizada/implementada lo mas ampliamente posible por las industrias afectadas y otros *stakeholders* en los países de todo el mundo”

ISO/TMB definition:

‘The desired characteristic of an International Standard that it can be used/implemented as broadly as possible by affected industries and other stakeholders in countries around the world’





Relevancia Global ISO

ISO Global Relevance

¿ Que es Relevancia Global?

- *Es la característica de una Norma ISO de que ella se aplica a todos los países y puede ser aplicada por todos los países*
- *En un mercado global perfecto, una Norma ISO necesitaría incluir una única solución técnica*
- *Pero diferencias de mercado (regionales) existen!*
- *La política de Relevancia Global de la ISO define medios de contemplar estas diferencias de mercado en una Norma ISO*

What is Global Relevance?

- *It is the characteristic of an ISO Standard through which it applies to all countries and can be applied by all countries*
- *In a perfect global market, an ISO Standard would need to include only one technical solution*
- *But (regional) market differences do exist!*
- *The ISO Global Relevance policy defines means to address these market differences within an ISO Standard*





¿Como obtenemos Relevancia Global? *How do we achieve Global Relevance?*

- ***Siguiendo por la ruta del desempeño***
 - Enfoque Horizontal
 - Menos conflictos comerciales
 - Facilita la innovación
 - Las Normas requieren revisiones menos frecuentes
- ***Documentos Alternativos (p.e. ISO/TS)***
 - Como “escalones” para una Norma ISO
- ***Go the performance route***
 - Horizontal approach
 - Fewer commercial conflicts
 - Facilitates innovation
 - Standards require less frequent revision
- ***Alternative deliverables (e.g. ISO/TS)***
 - As ‘stepping stones’ to an ISO standard





Relevancia Global ISO

ISO Global Relevance

- La política de la ISO dice que diferencias de mercado pueden ser contempladas en una norma ISO por medio del uso de opciones / *The ISO policy says that market differences can be addressed in an ISO Standard through the use of 'options'*
- Estas opciones deben ser vistas como escalones para la obtención de una única solución técnica / *These options should be seen as stepping-stones to achievement of one technical solution*
- PERO si las diferencias del mercado son consideradas permanentes, una norma ISO NO debe ser desarrollada / *BUT if the market differences are believed to be permanent, an ISO Standard must NOT be developed*
- El comité de la ISO debe por otro lado considerar el desarrollo de un documento ISO alternativo / *The ISO committee should instead consider the development of an alternative ISO deliverable*
 - Por ejemplo Especificación Técnica ISO (ISO/TS), Reporte Técnico ISO (ISO/TR)
e.g. ISO Technical Specification (ISO/TS), ISO Technical Report (ISO/TR)





Relevancia Global ISO – Criterios OMC/BTC

ISO Global Relevance - WTO/TBT Criteria

Normas Globalmente Relevantes: / Globally relevant standards:

- *Responden efectivamente a las necesidades regulatorias y de mercado (en el mercado global) / Effectively respond to regulatory and market needs (in the global marketplace);*
- *Responden a desarrollos técnicos y científicos en varios países / Respond to scientific and technical developments in various countries;*
- *No distorsiona los mercados / Do not distort markets;*
- *No tienen efectos adversos en la competencia justa / Have no adverse effects on fair competition;*
- *No inhiben la innovación y el desarrollo tecnológico / Do not stifle innovation and technological development;*
- *No dan preferencia a características o requisitos de países o regiones específicos cuando existen diferentes necesidades o intereses en otros países o regiones / Do not give preference to characteristics or requirements of specific countries or regions when different needs or interests exist in other countries or regions;*
- *Deben ser basadas en desempeño en lugar de diseño prescriptivo / Should be performance based rather than design prescriptive.*





Principios de Relevancia Global de la ISO

ISO Global Relevance Principles

- **El status y el significado de la Norma Internacional debe ser respetado** / *The status and meaning of an International Standard shall be respected.*
- **El compromiso y la viabilidad de preparar una Norma Internacional globalmente relevante debe ser demostrado al inicio del proyecto** / *The commitment to and feasibility of preparing a globally relevant International Standard shall be demonstrated at the start of a project.*
- **Debe ser dada preferencia a la preparación de normas basadas en desempeño** / *Preference shall be given to preparing performance-based standards.*





Principios de Relevancia Global ISO (cont.)

ISO Global Relevance Principles (cont')

- Una norma internacional puede desarrollarse por medio de etapas y presentar opciones para reflejar diferencias de mercado conduciendo eventualmente a una única solución internacional en todas sus provisiones. / *An International Standard may evolve through stages and present options to reflect market differences leading eventually to a unique international solution in all of its provisions.*
- Diferencias esenciales pueden ser incluidas en normas internacionales / *Essential differences can be included in International Standards.*
- Los comités pueden solo asegurar relevancia global si ellos están conscientes de todo lo que puede afectar la relevancia global de la norma / *Committees can only ensure global relevance if they are aware of all that may affect the standard's global relevance.*





Relevancia Global ISO – Casos de Estudio Potenciales

ISO Global Relevance – Potential Case Studies

- **Considerado que satisface “Requisitos de Desempeño” (3.4.2)**
/ “Deemed to Satisfy” Performance Requirements (3.4.2)
 - ISO/TC 71/SC 4 & ISO 19338 (Performance and assessment requirements for acceptance of national standards on structural concrete).

- **Diferencias de Mercado (3.4.3) / Market Differences (3.4.3)**
 - ISO/TC 5 & ISO 7005-1 (Metallic flanges) using parallel main text clauses.
 - ISO/TC 23/SC 3 & ISO 4254-1 (General safety requirements of agricultural equipment) using normative annexes.
 - ISO/TC 38/SC 11 & ISO 3758 (Care labeling of clothing).
 - ISO/TC 44/SC 11 & ISO 9606-1 (Qualifications of welders).
 - ISO/TC 58/SC 4 & ISO 32 (Color coding of gas cylinders).
 - ISO/TC 219 (Carpets and rugs pictogram labeling).

- **Diferencias Esenciales (3.5) / Essential differences (3.5)**
 - ISO/TC 67 & the ISO 10423 Series (Wellhead and Christmas Tree Equipment).
 - ISO/TC 159 standards on ergonomics.
 - ISO 9994 on cigarette lighters.





Relevancia Global ISO – Plan Estratégico ISO

ISO Global Relevance – ISO's Strategic Plan

Objetivo Estratégico 1 / ISO Key Strategic Objective 1:

- **Desarrollar una colección multi-sectorial y consistente de Normas Internacionales relevantes / Developing a consistent and multi-sector collection of globally relevant International Standards.**

Item (C) / Item (c):

- **Promover y monitorear la implementación de la política ISO de relevancia global de trabajo técnico y publicaciones de la ISO, de tal modo que Normas Internacionales ISO puedan ser utilizadas lo mas ampliamente posible / Promote and monitor the implementation of the ISO policy on global relevance of ISO technical work and publications, so that ISO International Standards may be used as broadly as possible.**





Relevancia Global ISO – ¿Qué viene? ISO Global Relevance – What's Next?

- **Identificar las adopciones nacionales de normas ISO globalmente relevantes / *Map national adoptions of globally relevant ISO standards.***
- **Sumario ejecutivo de 2 paginas con mensajes claros y concisos / *2-page executive summary with clear, concise messages.***
- **Colectar y hacer disponibles casos de estudio de sucesos de Relevancia Global ISO / *Collect and make available successful ISO GR case studies.***
- **Conducir una evaluación de la implementación y experiencias con la política de relevancia global ISO en 2008 / *Conduct a review of the implementation and experiences with the ISO GR policy in 2008.***



ISO Global Relevance

Hoy / Today

El Futuro / The future

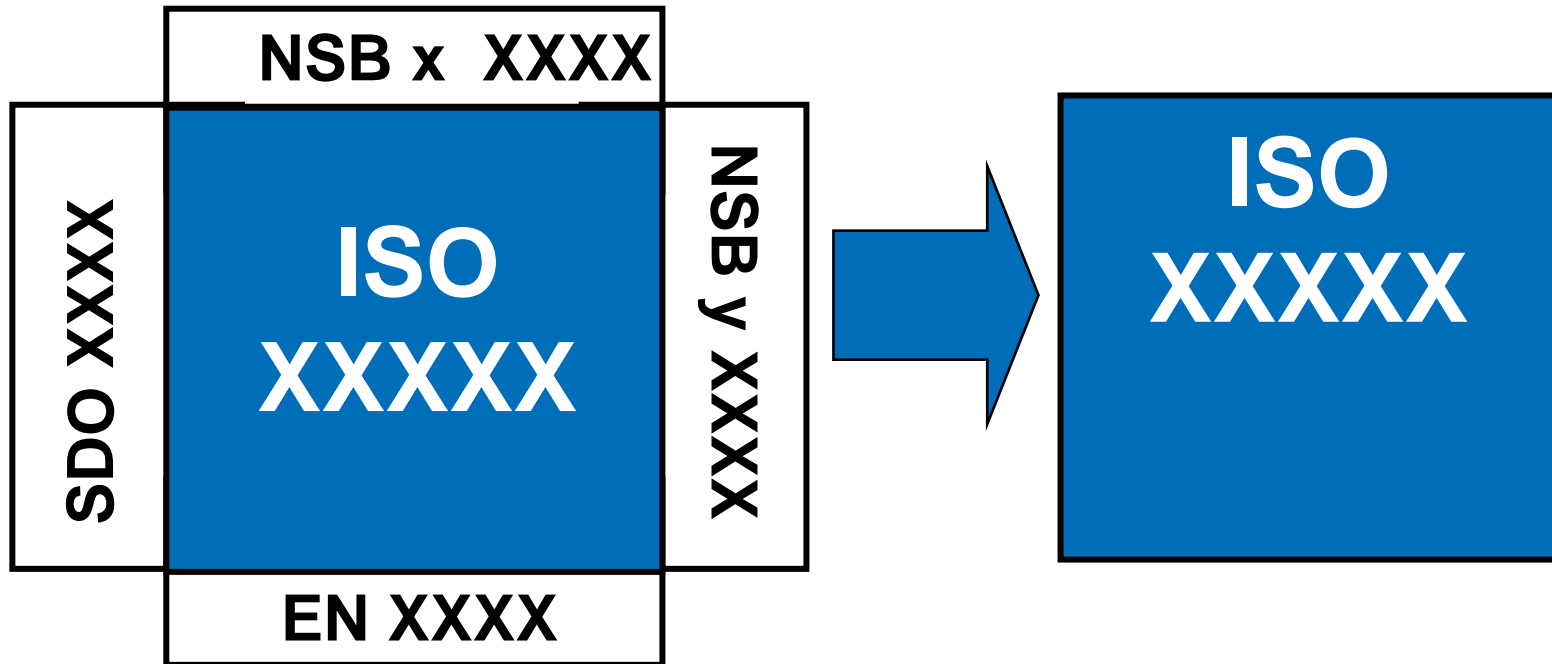



OBRIGADO - Gracias - Thank you

ABNT (RJ)

Av. Treze de Maio, 13 – 28º andar

Tel. +55 21 3974-2300

ABNT (SP)

Rua Minas Gerais, 190

Tel. +55 11 30173600

csamorim@abnt.org.br

www.abnt.org.br

